

Nombre: Juan de la Cruz Hernández
Potencia: 3.08 kW
Tarifa: 1B

Teléfono: 7341552991
Fecha: 14 de Noviembre de 2024
Número de Servicio: 299200301591

HOY CONSUMES SIN PANELES	907 kWh	y pagas a CFE	\$ 2,709
TU PRODUCCIÓN CON 5 PANELES	906 kWh	y pagas a CFE	\$54
TE AHORRARÁS 98.01 % AL BIMESTRE	\$ 2,655	en pesos	



RETORNO DE INVERSIÓN

4.6 AÑOS

POTENCIA Módulos

615 W

Cantidad de Módulos

5

ÁREA

14 m²

TASA INTERNA DE RETORNO

21.8 %

Propuesta 1

FECHA: 14 de Noviembre de 2024 FECHA DE VENCIMIENTO: 24 de Noviembre de 2024

Folio No # 20240410

Juan de la Cruz Hernández

Tel: 7341552991

Email:

Cant.	Concepto	Total
5	Módulo Canadian Solar (TOPCon Technology) 615W - Certificación UL61730	
1	Inversor Growatt ⓂMIC 3300TL-X, 3.3 kW - Certificación UL1741	
5	Sistema de Montaje de Aluminio Unirac - Certificación UL 2703	
1	Material Eléctrico CD_CA (Norma Oficial Mexicana - NOM-001)	
5	Mano de Obra con Personal Certificado (Estandar - EC0586.01, EC1181)	
1	Traslado de Equipos y Materiales del Sistema Fotovoltaico	

Subtotal \$ 62,990.35

IVA \$ 10,078.46

TOTAL (MXN) \$ 73,068.81

FORMAS DE PAGO:

- * Contado (70% de anticipo, 25 % al término de la instalación y 5% puesta en marcha)
- * Tarjeta de crédito (Terminal)
- * Link Open Pay
- * Arrendamiento (Green Rent)
- * Crédito Puro (Green Rent)
- * FIDE (Fideicomiso para el Ahorro de Energía Eléctrica)



5545207991



<https://www.sgreenenergy.com>



michelle.prudhomme@sitecom.com.mx

DESCRIPCION DE PRODUCTOS FOTOVOLTAICOS

RETORNO DE INVERSIÓN

Año	Pago Actual	Nuevo Pago a CFE	Beneficio fiscal	Ahorro Económico Anual	Ahorro Económico Total	Ahorro Económico Acumulado
1	\$ 16,253.00	\$ 327.00	\$ 0.00	\$ 15,926.00	\$ 15,926.00	\$ -57,142.81
2	\$ 17,390.71	\$ 349.89	\$ 0.00	\$ 17,040.82	\$ 17,040.82	\$ -40,101.99
3	\$ 18,608.06	\$ 374.38	\$ 0.00	\$ 18,233.68	\$ 18,233.68	\$ -21,868.31
4	\$ 19,910.62	\$ 400.59	\$ 0.00	\$ 19,510.03	\$ 19,510.03	\$ -2,358.27
5	\$ 21,304.37	\$ 428.63	\$ 0.00	\$ 20,875.74	\$ 20,875.74	\$ 18,517.46
6	\$ 22,795.67	\$ 458.63	\$ 0.00	\$ 22,337.04	\$ 22,337.04	\$ 40,854.50
7	\$ 24,391.37	\$ 490.74	\$ 0.00	\$ 23,900.63	\$ 23,900.63	\$ 64,755.13
8	\$ 26,098.77	\$ 525.09	\$ 0.00	\$ 25,573.68	\$ 25,573.68	\$ 90,328.81
9	\$ 27,925.68	\$ 561.85	\$ 0.00	\$ 27,363.83	\$ 27,363.83	\$ 117,692.64
10	\$ 29,880.48	\$ 601.18	\$ 0.00	\$ 29,279.30	\$ 29,279.30	\$ 146,971.94
11	\$ 31,972.11	\$ 643.26	\$ 0.00	\$ 31,328.85	\$ 31,328.85	\$ 178,300.80
12	\$ 34,210.16	\$ 688.29	\$ 0.00	\$ 33,521.87	\$ 33,521.87	\$ 211,822.67
13	\$ 36,604.87	\$ 736.47	\$ 0.00	\$ 35,868.40	\$ 35,868.40	\$ 247,691.07
14	\$ 39,167.21	\$ 788.02	\$ 0.00	\$ 38,379.19	\$ 38,379.19	\$ 286,070.26
15	\$ 41,908.92	\$ 843.18	\$ 0.00	\$ 41,065.73	\$ 41,065.73	\$ 327,136.00
16	\$ 44,842.54	\$ 902.20	\$ 0.00	\$ 43,940.34	\$ 43,940.34	\$ 371,076.33
17	\$ 47,981.52	\$ 965.36	\$ 0.00	\$ 47,016.16	\$ 47,016.16	\$ 418,092.49
18	\$ 51,340.22	\$ 1,032.93	\$ 0.00	\$ 50,307.29	\$ 50,307.29	\$ 468,399.79
19	\$ 54,934.04	\$ 1,105.24	\$ 0.00	\$ 53,828.80	\$ 53,828.80	\$ 522,228.59
20	\$ 58,779.42	\$ 1,182.60	\$ 0.00	\$ 57,596.82	\$ 57,596.82	\$ 579,825.40
21	\$ 62,893.98	\$ 1,265.39	\$ 0.00	\$ 61,628.59	\$ 61,628.59	\$ 641,454.00
22	\$ 67,296.56	\$ 1,353.96	\$ 0.00	\$ 65,942.60	\$ 65,942.60	\$ 707,396.60
23	\$ 72,007.32	\$ 1,448.74	\$ 0.00	\$ 70,558.58	\$ 70,558.58	\$ 777,955.17
24	\$ 77,047.83	\$ 1,550.15	\$ 0.00	\$ 75,497.68	\$ 75,497.68	\$ 853,452.85
25	\$ 82,441.18	\$ 1,658.66	\$ 0.00	\$ 80,782.52	\$ 80,782.52	\$ 934,235.37

Ahorro económico acumulado a 25 años

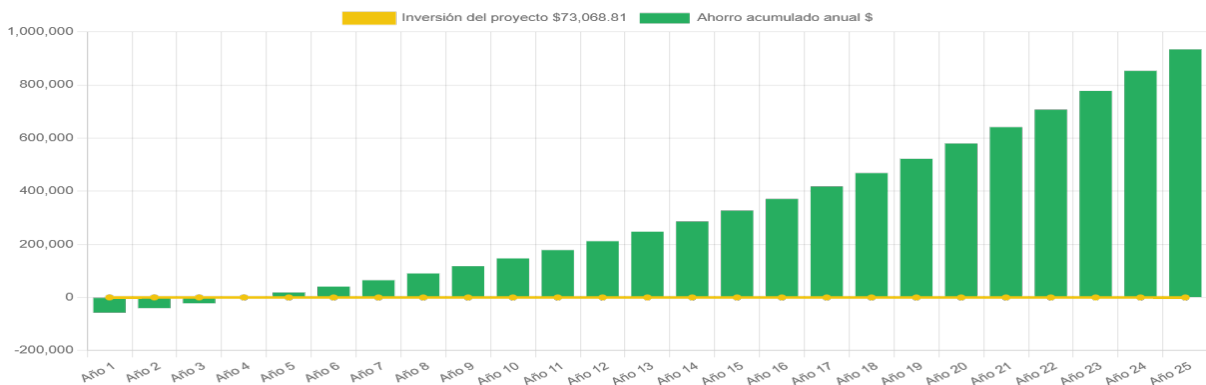

Generación de energía

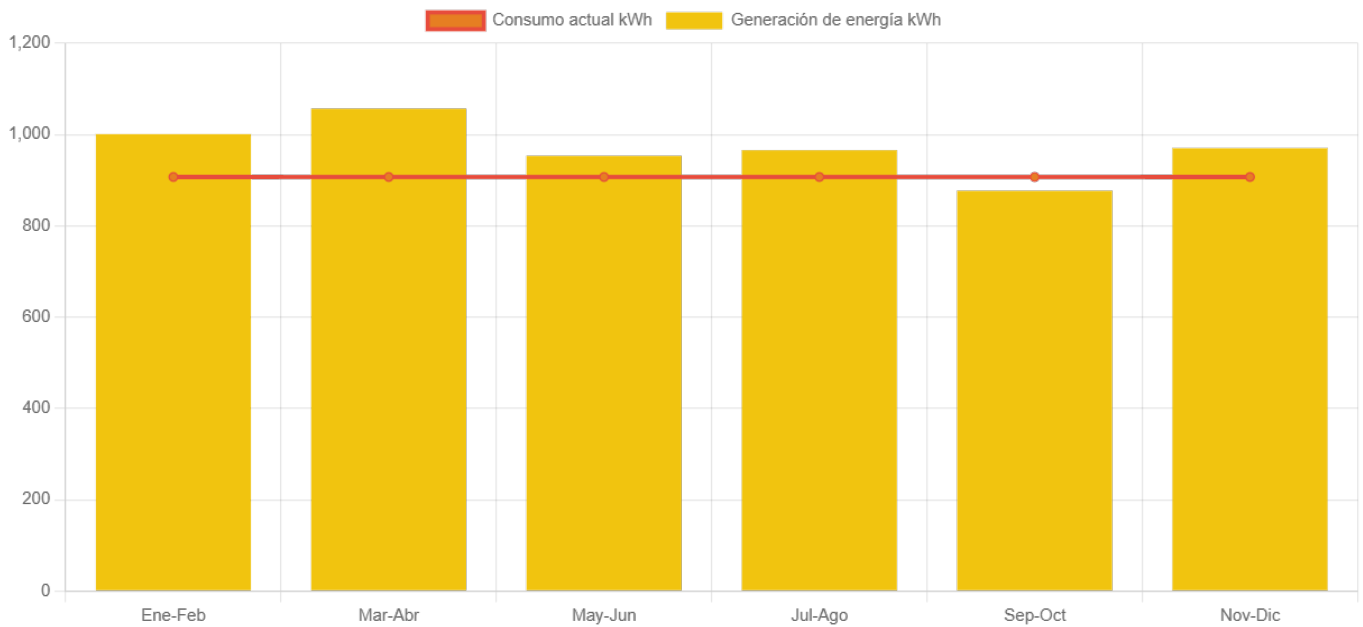

	Enero-Febrero	Marzo-Abril	Mayo-Junio	Julio-Agosto	Septiembre-October	Noviembre-Diciembre
Generación de energía	1,000.9	1,056.7	953.2	965.5	876.7	970.0
Consumo actual	907.0	907.0	907.0	907.0	907.0	907.0



Ventajas de Contratar con Sitecom Green Energy

Asegura tu inversión y descubre las ventajas de elegir Sitecom Green Energy, una empresa con más de 25 años de experiencia en el sector.

- **Dimensionamiento Preciso:** Nuestro equipo de ingeniería se encarga del dimensionamiento de los sistemas fotovoltaicos para garantizar una producción óptima de kWh.
- **Formalización del Servicio:** Cada servicio se formaliza mediante un contrato detallado, asegurando claridad y compromiso.
- **Cumplimiento Normativo:** Todas nuestras instalaciones cumplen con las normativas de la CFE, y ofrecemos una garantía de instalación eléctrica de 5 años.
- **Documentación Completa:** Entregamos una carpeta física con toda la información relevante, incluyendo garantías, diagrama unifilar, diseño eléctrico, contratos de CFE y un reporte fotográfico.
- **Monitoreo y Capacitación:** Ofrecemos monitoreo constante y remoto de tu sistema, además de capacitarte para su correcto uso.
- **Servicio Post-Venta:** Brindamos seguimiento del funcionamiento durante los primeros 6 meses y mantenimiento preventivo de tu sistema a través de nuestra Póliza Sitecom.

Elige Sitecom Green Energy y asegura un futuro energético limpio y eficiente.



DIAGRAMA DE INTERCONEXION

IMPLEMENTACIÓN

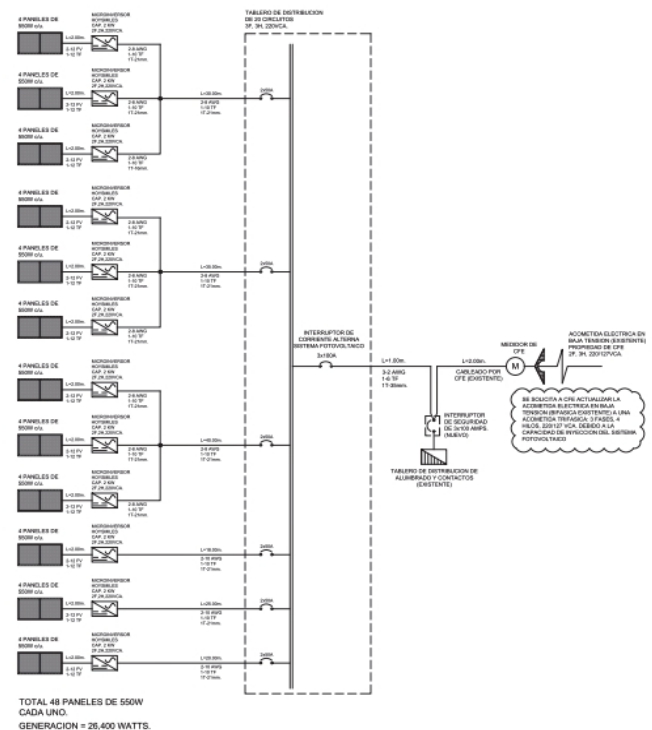
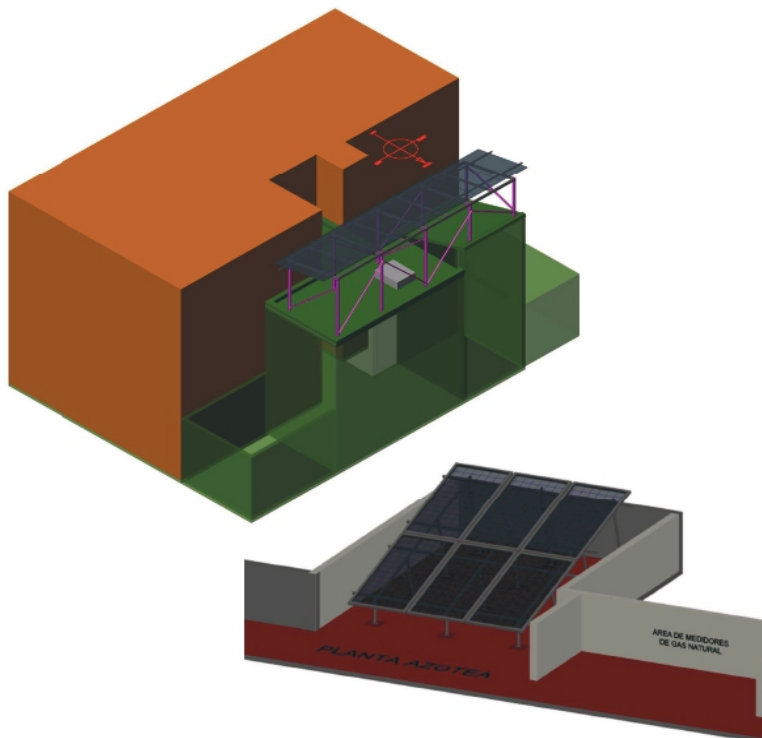

Garantías:

Paneles Solares: 12 años de garantía del producto y 25 años de garantía en la producción, proporcionada por el fabricante

Inversores: 5 años de garantía estándar y opción de extensión a 10 años, también proporcionada por el fabricante.

Notas Generales:

- Esta es una precotización basada en los estándares normativos de instalación, incluyendo hasta 20 metros lineales de trayectorias eléctricas.
- Se recomienda realizar una revisión estructural en el área donde se colocarán los módulos para asegurar que tiene la capacidad de carga necesaria según la norma.
- Todas las instalaciones cumplen con las Normas de CFE NOM-001, ECO586.01 y EC1181, garantizando una instalación duradera, de calidad y sin riesgos para el inmueble.
- El costo no incluye los servicios de UVIE, UIIE y el proyecto eléctrico en caso de que lo requiera la CFE.

BENEFICIOS FISCALES



ISR.

Deducción del 100% en el ejercicio en el que se adquieran (siempre cuando el sistema opere durante los 5 años subsecuentes) (Art. 34 fracc. XIII LISR).



IMPUESTO SOBRE NÓMINA CDMX.

Reducción del 20 hasta el 40% en dicho impuesto, dependiendo de la disminución de la operación (Art. 277 CFCDMX).



IMPUESTO PREDIAL.

Reducción del 10 hasta el 20% en dicho impuesto, dependiendo de la reducción de emisiones contaminantes (Art. 277 CFCDMX).



GOBIERNO DE LA CIUDAD DE MÉXICO | CIUDAD SOLAR



FIDEICOMISO PARA EL AHORRO DE ENERGÍA ELÉCTRICA, Número de Registro 2311SFV



CENCER
Centro Nacional de Capacitación en Energías Renovables



IER
Instituto de Energías Renovables