

Nombre: Carmela Gil Garduño
 Potencia: 2.46 kW
 Tarifa: 01

Teléfono: 7121341278
 Fecha: 21 de Octubre de 2024
 Número de Servicio: 307061201062

HOY CONSUMES SIN PANELES	466 kWh	y pagas a CFE	\$ 1,130
TU PRODUCCIÓN CON	4 PANELES	666 kWh	y pagas a CFE
			\$54
TE AHORRARÁS	95.22 %	AL BIMESTRE	\$ 1,076 en pesos



RETORNO DE INVERSIÓN

9.0 AÑOS

POTENCIA Módulos

615 W

Cantidad de Módulos

4

ÁREA

11.2 m²

TASA INTERNA DE RETORNO

11.2 %

Propuesta 1

FECHA:
21 de Octubre de 2024

FECHA DE VENCIMIENTO:
31 de Octubre de 2024

Folio No # 20240380

Carmela Gil Garduño

Tel: 7121341278

Email:

Cant.	Concepto	Total
4	Módulo Canadian Solar (N-type Bifacial) 615W - Certificación UL61730	
1	Inversor Growatt ⓂMIC 2500TL-X2, 2.5 kW - Certificación UL1741	
4	Sistema de Montaje de Aluminio Unirac - Certificación UL 2703	
1	Material Eléctrico CD_CA (Norma Oficial Mexicana - NOM-001)	
4	Mano de Obra con Personal Certificado (Estandar - EC0586.01, EC1181)	
1	Traslado de Equipos y Materiales del Sistema Fotovoltaico	

Subtotal \$ 49,820.45

IVA \$ 7,971.27

TOTAL (MXN) \$ 57,791.72

FORMAS DE PAGO:

- * Contado (70% de anticipo, 25 % al término de la instalación y 5% puesta en marcha)
- * Tarjeta de crédito (Terminal)
- * Link Open Pay
- * Arrendamiento (Green Rent)
- * Crédito Puro (Green Rent)
- * FIDE (Fideicomiso para el Ahorro de Energía Eléctrica)



5545207991



<https://www.sgreenenergy.com>



michelle.prudhomme@sitecom.com.mx

DESCRIPCION DE PRODUCTOS FOTOVOLTAICOS

RETORNO DE INVERSIÓN

Año	Pago Actual	Nuevo Pago a CFE	Beneficio fiscal	Ahorro Económico Anual	Ahorro Económico Total	Ahorro Económico Acumulado
1	\$ 6,781.00	\$ 327.00	\$ 0.00	\$ 6,455.00	\$ 6,455.00	\$ -51,336.72
2	\$ 7,255.67	\$ 349.89	\$ 0.00	\$ 6,906.85	\$ 6,906.85	\$ -44,429.87
3	\$ 7,763.57	\$ 374.38	\$ 0.00	\$ 7,390.33	\$ 7,390.33	\$ -37,039.54
4	\$ 8,307.02	\$ 400.59	\$ 0.00	\$ 7,907.65	\$ 7,907.65	\$ -29,131.89
5	\$ 8,888.51	\$ 428.63	\$ 0.00	\$ 8,461.19	\$ 8,461.19	\$ -20,670.70
6	\$ 9,510.70	\$ 458.63	\$ 0.00	\$ 9,053.47	\$ 9,053.47	\$ -11,617.23
7	\$ 10,176.45	\$ 490.74	\$ 0.00	\$ 9,687.21	\$ 9,687.21	\$ -1,930.02
8	\$ 10,888.80	\$ 525.09	\$ 0.00	\$ 10,365.32	\$ 10,365.32	\$ 8,435.30
9	\$ 11,651.02	\$ 561.85	\$ 0.00	\$ 11,090.89	\$ 11,090.89	\$ 19,526.20
10	\$ 12,466.59	\$ 601.18	\$ 0.00	\$ 11,867.25	\$ 11,867.25	\$ 31,393.45
11	\$ 13,339.25	\$ 643.26	\$ 0.00	\$ 12,697.96	\$ 12,697.96	\$ 44,091.41
12	\$ 14,273.00	\$ 688.29	\$ 0.00	\$ 13,586.82	\$ 13,586.82	\$ 57,678.23
13	\$ 15,272.11	\$ 736.47	\$ 0.00	\$ 14,537.90	\$ 14,537.90	\$ 72,216.13
14	\$ 16,341.16	\$ 788.02	\$ 0.00	\$ 15,555.55	\$ 15,555.55	\$ 87,771.68
15	\$ 17,485.04	\$ 843.18	\$ 0.00	\$ 16,644.44	\$ 16,644.44	\$ 104,416.12
16	\$ 18,708.99	\$ 902.20	\$ 0.00	\$ 17,809.55	\$ 17,809.55	\$ 122,225.66
17	\$ 20,018.62	\$ 965.36	\$ 0.00	\$ 19,056.22	\$ 19,056.22	\$ 141,281.88
18	\$ 21,419.93	\$ 1,032.93	\$ 0.00	\$ 20,390.15	\$ 20,390.15	\$ 161,672.03
19	\$ 22,919.32	\$ 1,105.24	\$ 0.00	\$ 21,817.46	\$ 21,817.46	\$ 183,489.50
20	\$ 24,523.67	\$ 1,182.60	\$ 0.00	\$ 23,344.69	\$ 23,344.69	\$ 206,834.18
21	\$ 26,240.33	\$ 1,265.39	\$ 0.00	\$ 24,978.81	\$ 24,978.81	\$ 231,812.99
22	\$ 28,077.15	\$ 1,353.96	\$ 0.00	\$ 26,727.33	\$ 26,727.33	\$ 258,540.32
23	\$ 30,042.55	\$ 1,448.74	\$ 0.00	\$ 28,598.24	\$ 28,598.24	\$ 287,138.57
24	\$ 32,145.53	\$ 1,550.15	\$ 0.00	\$ 30,600.12	\$ 30,600.12	\$ 317,738.69
25	\$ 34,395.72	\$ 1,658.66	\$ 0.00	\$ 32,742.13	\$ 32,742.13	\$ 350,480.82

Ahorro económico acumulado a 25 años

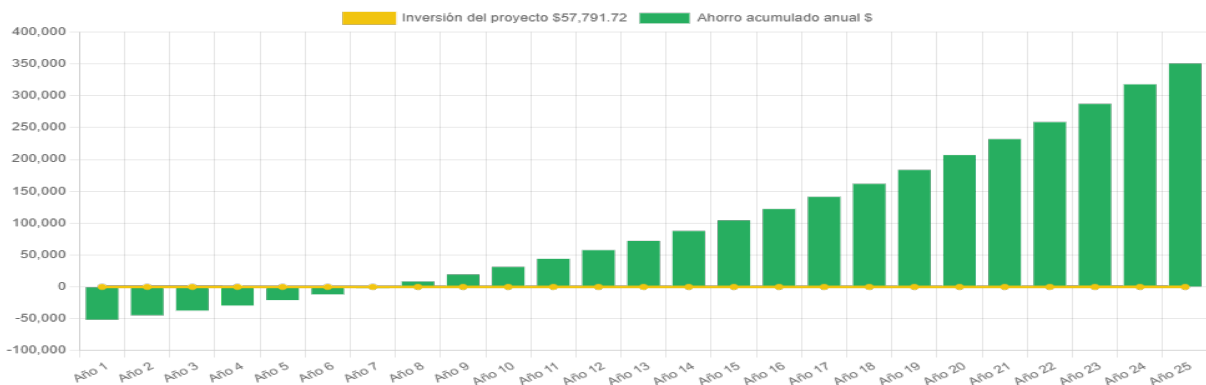

Generación de energía

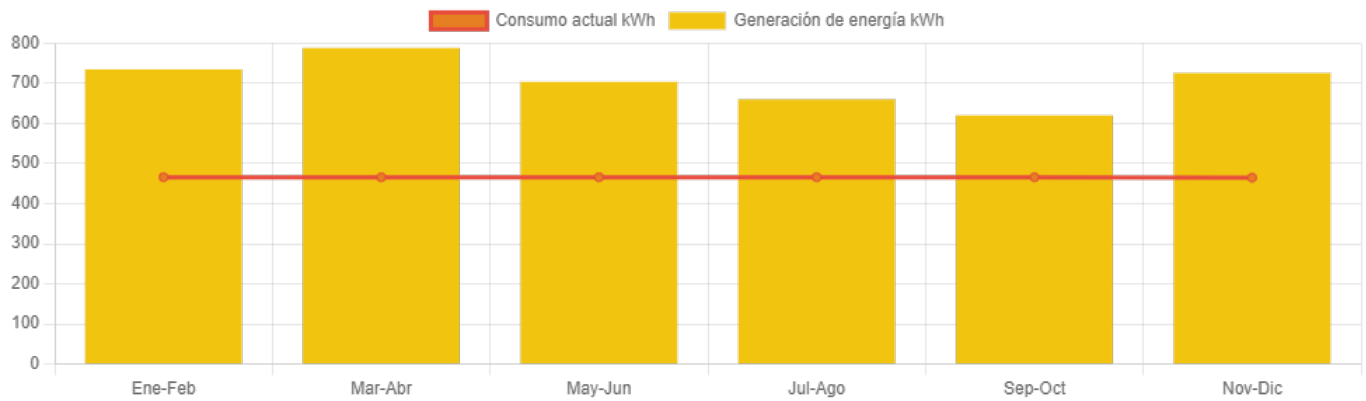

	Enero-Febrero	Marzo-Abril	Mayo-Junio	Julio-Agosto	Septiembre-October	Noviembre-Diciembre
Generación de energía	735.0	788.3	703.9	660.1	620.0	725.7
Consumo actual	466.0	466.0	466.0	466.0	466.0	465.0



Ventajas de Contratar con Sitecom Green Energy

Asegura tu inversión y descubre las ventajas de elegir Sitecom Green Energy, una empresa con más de 25 años de experiencia en el sector.

- **Dimensionamiento Preciso:** Nuestro equipo de ingeniería se encarga del dimensionamiento de los sistemas fotovoltaicos para garantizar una producción óptima de kWh.
- **Formalización del Servicio:** Cada servicio se formaliza mediante un contrato detallado, asegurando claridad y compromiso.
- **Cumplimiento Normativo:** Todas nuestras instalaciones cumplen con las normativas de la CFE, y ofrecemos una garantía de instalación eléctrica de 5 años.
- **Documentación Completa:** Entregamos una carpeta física con toda la información relevante, incluyendo garantías, diagrama unifilar, diseño eléctrico, contratos de CFE y un reporte fotográfico.
- **Monitoreo y Capacitación:** Ofrecemos monitoreo constante y remoto de tu sistema, además de capacitarte para su correcto uso.
- **Servicio Post-Venta:** Brindamos seguimiento del funcionamiento durante los primeros 6 meses y mantenimiento preventivo de tu sistema a través de nuestra Póliza Sitecom.

Elige Sitecom Green Energy y asegura un futuro energético limpio y eficiente.



DIAGRAMA DE INTERCONEXION

IMPLEMENTACIÓN

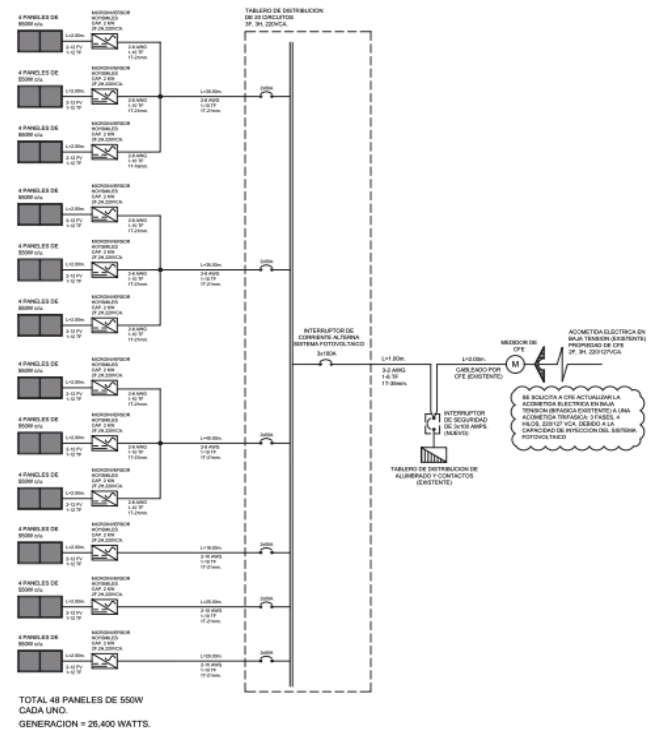
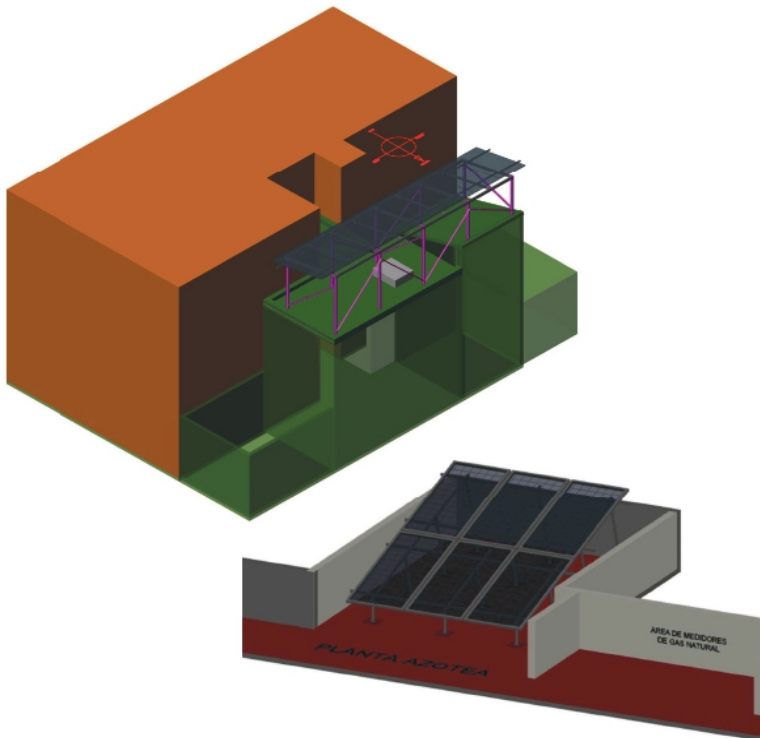

Garantías:

Paneles Solares: 12 años de garantía del producto y 25 años de garantía en la producción, proporcionada por el fabricante

Inversores: 5 años de garantía estándar y opción de extensión a 10 años, también proporcionada por el fabricante.

Notas Generales:

- Esta es una precotización basada en los estándares normativos de instalación, incluyendo hasta 20 metros lineales de trayectorias eléctricas.
- Se recomienda realizar una revisión estructural en el área donde se colocarán los módulos para asegurar que tiene la capacidad de carga necesaria según la norma.
- Todas las instalaciones cumplen con las Normas de CFE NOM-001, ECO586.01 y EC1181, garantizando una instalación duradera, de calidad y sin riesgos para el inmueble.
- El costo no incluye los servicios de UVIE, UIIE y el proyecto eléctrico en caso de que lo requiera la CFE.

BENEFICIOS FISCALES



ISR.

Deducción del 100% en el ejercicio en el que se adquieran (siempre cuando el sistema opere durante los 5 años subsecuentes) (Art. 34 fracc. XIII LISR).



IMPUESTO SOBRE NÓMINA CDMX.

Reducción del 20 hasta el 40% en dicho impuesto, dependiendo de la disminución de la operación (Art. 277 CFCDMX).



IMPUESTO PREDIAL.

Reducción del 10 hasta el 20% en dicho impuesto, dependiendo de la reducción de emisiones contaminantes (Art. 277 CFCDMX).



GOBIERNO DE LA CIUDAD DE MÉXICO | CIUDAD SOLAR



FIDEICOMISO PARA EL AHORRO DE ENERGÍA ELÉCTRICA, Número de Registro 2311SFV



CENCER
Centro Nacional de Capacitación en Energías Renovables



IER
Instituto de Energías Renovables